

Airfryer 5L 1700W

BRUKSANVISNING

(Oversatt fra original bruksanvisning).



Les dette heftet grundig før bruk og ta vare på det for senere bruk

Modellnr.: AF-505AS ACC

CUISINE

Les denne brukerveiledningen grundig før du tar i bruk apparatet og oppbevar den deretter for fremtidig referanse.

TA VARE PÅ DISSE INSTRUKSJONENE

Dette apparatet er beregnet på bruk i hjemmet og på tilsvarende områder.

Det skal ikke benyttes på:

- kjøkken på verksted, kontorer, butikker eller andre arbeidsmiljøer.
- av gjester eller ansatte på hoteller, restauranter eller tilsvarende steder.

VIKTIG SIKKERHETSINFORMASJON

Når du bruker elektriske apparater må du alltid følge grunnleggende sikkerhetsinstruksjoner, inkludert følgende:

1. Les alle instruksjonene.
2. Ikke ta på de varme overflatene.
3. Apparatet, samt ledning og støpsel, må ikke senkes ned i eller skylles i vann eller andre væsker da dette kan medføre støt og ødelegge apparatet.
4. ADVARSEL: Dette elektriske apparatet inneholder en varmefunksjon. Overflatene på apparatet kan ha en høy temperatur. Siden temperaturer oppfattes forskjellig av forskjellige personer så skal dette apparatet benyttes med FORSIKTIGHET. Apparatet skal kun berøres i de tiltenkte håndtakene og gripeoverflatene, og du bør bruke varmebeskyttelse som hansker eller lignende. Overflatene (med unntak av gripeoverflatene) må få tilstrekkelig tid til å kjøle seg ned før du kan ta på de.
5. Apparatet må alltid kobles fra strømmettet når det ikke er i bruk og før rengjøring. La apparatet kjøle seg ned før du monterer eller demonterer deler.
6. For å unngå farlige situasjoner må produktet ikke brukes hvis det er brudd eller skader på strømkabel.
7. Bruk av tilbehør som ikke anbefales av Airfryer-produsenten kan forårsake personskade.
8. Må ikke brukes utendørs.
9. Ikke la ledningen henge over kanten på et bord eller berøre en varm overflate.
10. Ikke sett apparatet på eller i nærheten av varme gassdrevne eller elektriske kokesoner eller i en oppvarmet ovn.
11. Du må være ekstremt forsiktig når du skal flytte et apparat med varm olje eller andre varme væsker.
12. Sett strømledningen i apparatet før du kobler det til strømmettet. Når du skal koble fra apparatet må du sette bryteren til "OFF" før du trekker støpslet ut av veggkontakten.
13. Apparatet skal kun benyttes til tiltenkt bruk.
14. Dette apparatet kan ikke brukes av barn under 8 år, samt personer med reduserte fysiske, følelsesmessige eller mentale evner, eller som ikke har erfaring med og kunnskap om apparatet dersom de ikke er under oppsyn eller har fått instruksjoner om hvordan apparatet skal brukes på en sikker måte og forstår farene som er involvert. Barn må ikke leke med apparatet. Rengjøring og vedlikehold må ikke utføres av barn under 8 år.
15. Hold apparatet og ledningen til dette utilgjengelig for barn under 8 år.
16. Apparatet er ikke beregnet på å brukes med eksternt tidsur eller separat fjernstyringssystem.

INNLEDNING

Denne nye Airfryeren gir en enkel og sunn tilberedning av favorittingrediensene dine. Ved hjelp av den raske sirkulasjonen av varm luft og grillen i toppen kan den tilberede mange forskjellige retter. Det beste er at Airfryeren varmer maten i alle retninger, og de fleste ingrediensene trenger ikke olje.

TEKNISKE DATA:

Spenning: 220-240V (120V) ~50/60 Hz

Effekt: 1700 W

Kurvens kapasitet: 5,0 liter

Justerbar temperatur: 80°C-200°C

Tidsur (0-60 min)

GENERELL BESKRIVELSE (Fig. 1)

- | | |
|------------------|-----------------------------|
| 1. Kontrollpanel | 2. Utløserknapp, frityrkurv |
| 3. Håndtak | 4. Enheten |
| 5. Frityrkurv | 6. Beholder |
| 7. Luftuttak | 8. Strømledning |
| 9. Bakeform | 10. Stekerist |
| 11. Pizzapanne | 12. Silikonform |

Fig. 1

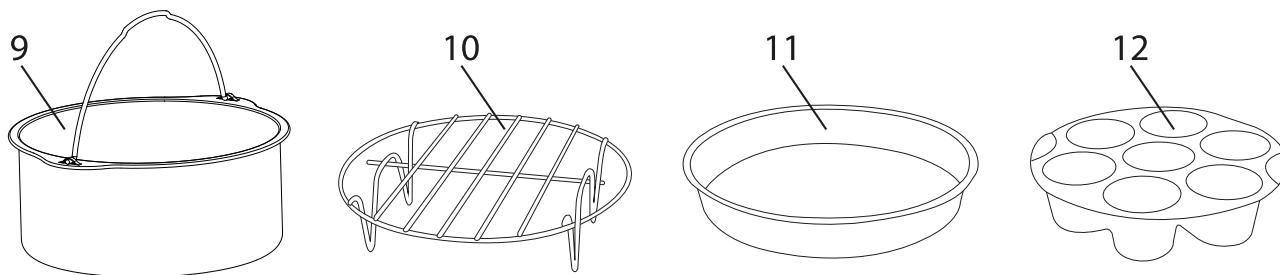
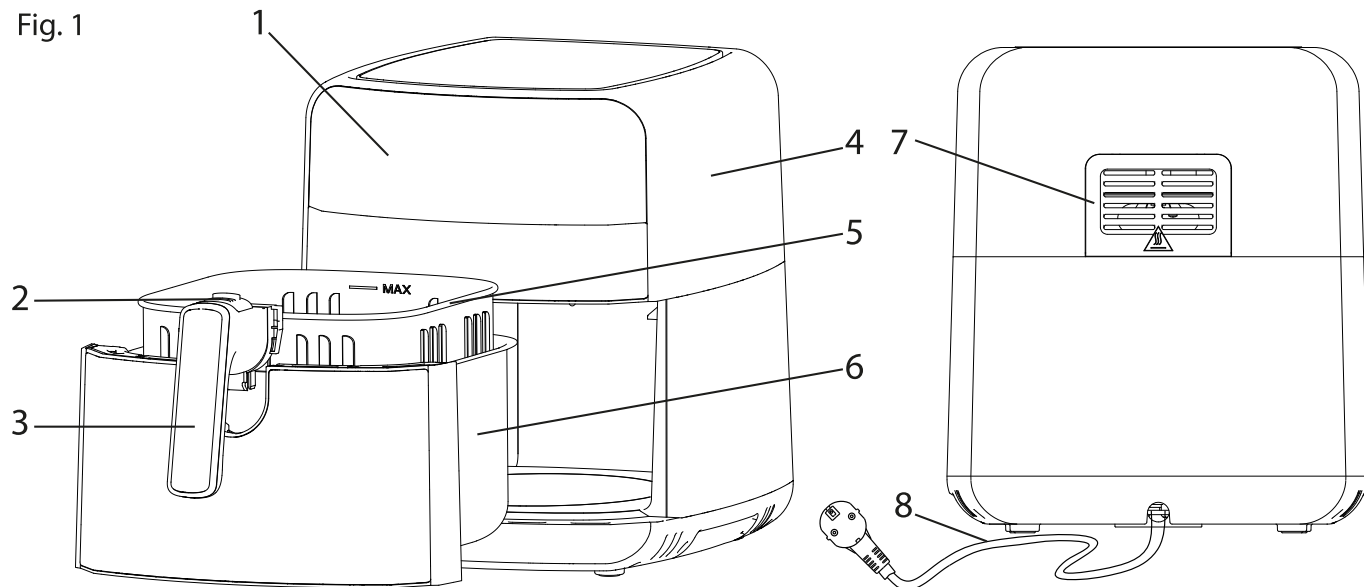
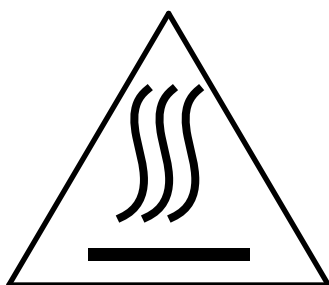

Fig. 2



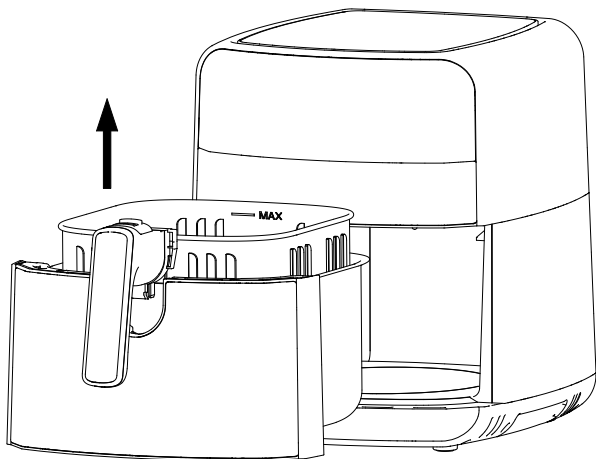

Fig. 3

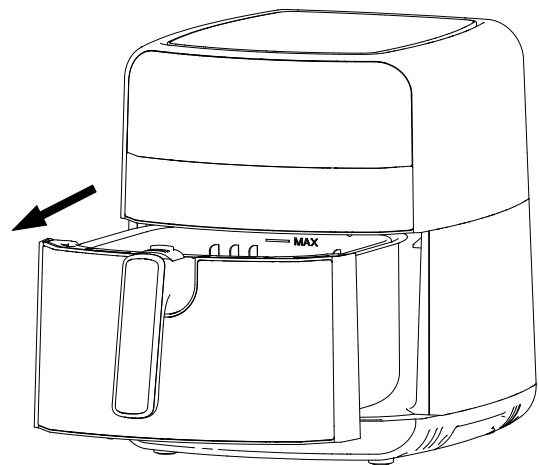

Fig. 4



Fig. 5

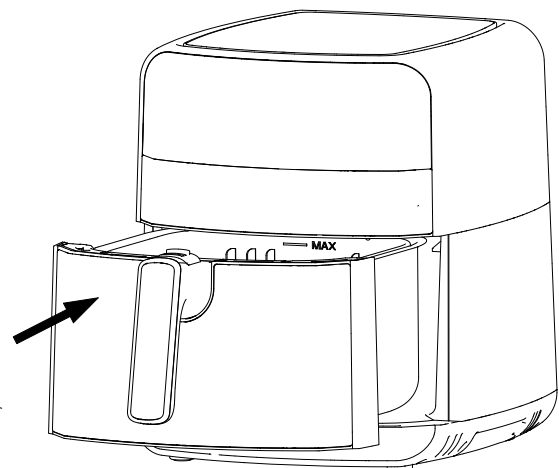

Fig. 6

Viktig

- Legg alltid ingrediensene som skal friteres i friterkurven, slik at du unngår at de kommer i kontakt med varmeelementene.
 - Ikke dekk til luftinntaket eller lufteåpningene mens apparatet er i bruk.
 - Ikke fyll beholderen med olje da det kan føre til brannfare!
 - Du må aldri berøre innsiden av apparatet mens det er i bruk.
- Temperaturen på tilgjengelige overflater kan være høy når apparatet brukes.

ADVARSEL

- Kontroller at spenningen som er angitt på apparatet er den samme som den lokale nettspenningen.
- Ikke bruk apparatet hvis strømkabelen eller kontakten, eller andre deler av apparatet er skadet.
- Ikke benytt uautoriserte reparatører til bytte eller reparasjon av strømledningen.
- Hold strømledningen unna varme overflater.
- Ikke koble apparatet til strømmettet eller betjen kontrollpanelet med våte hender.
- Ikke plasser apparatet mot en vegg eller mot andre apparater. Sørg for at det er minst 10 cm med fri plass bak og på sidene av apparatet, og 10 cm med fri plass over apparatet for ventilasjon.
- Ikke plasser andre gjenstander oppå apparatet.
- Ikke bruk apparatet til andre ting enn det er tiltenkt og som beskrevet i denne håndboken.
- Ikke la apparatet være ubevoktet under bruk.
- Under fritering med varmluft vil det komme varm damp ut av ventilasjonsåpningene. Hold hendene og ansiktet ditt i trygg avstand fra dampen og ventilasjonsåpningene.
- Vær også forsiktig med varm damp og luft når du fjerner beholderen fra apparatet.
- Alle overflatene kan bli varme under bruk (fig. 2)
- Koble apparatet fra strømmettet med en gang hvis du ser mørk røyk komme ut av apparatet. Vent til det ikke lenger kommer røyk før du tar beholderen ut av apparatet.

Forsiktig

- Forsikre deg om at apparatet er plassert på en horisontal, jevn og flat overflate.
- Hvis apparatet benyttes på feil måte eller til profesjonell eller halvprofesjonell bruk, eller ikke brukes i henhold til instruksjonene i bruksanvisningen blir garantien gjort ugyldig og alt ansvar for påførte skader vil bli avvist.
- Apparatet trenger rundt 30 minutter til å kjøle seg ned før det kan håndteres eller rengjøres på en sikker måte.

Før første gangs bruk

1. Fjern alle emballasjematerialer.
 2. Fjern eventuelle etiketter eller merkelapper fra apparatet.
 3. Rengjør friturekurven, beholderen og tilbehøret godt med varmt vann, litt vaskemiddel og en ikke-slipende svamp.
 4. Tørk av innsiden og utsiden av apparatet med en fuktig klut.
- Dette er en oljefri Airfryer som benytter varm luft. Ikke fyll beholderen med olje eller fritureolje.**

Klargjøring før bruk

1. Plasser apparatet på en stabil, horisontal og jevn overflate.
- Ikke plasser apparatet på eller nær varmekilder.**
2. Plasser friturekurven og/eller tilbehøret du skal bruke i beholderen (Fig. 5).
- Ikke plasser noe på toppen av apparatet da dette kan påvirke luftstrømmen og endre resultatet av friteringen.**

BRUKE APPARATET

Et stort utvalg av ingredienser kan tilberedes i den oljefrie Airfryeren.

Varmluftfritering

1. Koble støpslet til en jordet kontakt.
2. Trekk forsiktig beholderen ut av Airfryeren (Fig.4)
3. Legg ingrediensene i friturekurven eller i det tilbehøret du skal bruke (Fig. 5)
4. Skyv beholderen tilbake i Airfryeren (Fig. 6)

Sørg for at beholderen føres inn i henhold til sporene i apparatet.

Bruk aldri beholderen uten friturekurven eller noe av tilbehøret.

Forsiktig: Ikke ta på beholderen under eller kort tid etter bruk da den blir svært varm. Hold bare beholderen etter håndtaket.

5. Finn nødvendig tilberedningstid for ingredienser (se avsnittet "Innstillinger").

6. Enkelte ingredienser krever risting halvveis i tilberedningstiden (se avsnittet "Innstillinger"). Når du skal riste ingrediensene må du trekke beholderen ut av apparatet ved hjelp av håndtaket og riste den. Deretter må du skyve beholderen tilbake i Airfryeren.

Forsiktig: Ikke trykk på knappen på håndtaket under risting. (Fig. 3)

Tips! For å redusere vekten kan du ta friturekurven ut av beholderen og kun riste kurven. Dette gjør du ved at du trekker beholderen ut av apparatet, plasserer den på en varmesikker overflate. Trykk deretter knappen på håndtaket og løft friturekurven ut av kjelen.

Tips! Hvis du setter tidsuret til halvparten av prepareringstiden, så vil du høre et lydvarsel når du må riste ingrediensene. Men dette betyr at du må stille inn tidsuret igjen etterpå til gjenværende prepareringstid etter risting.

7. Når du hører lydsignalet har den angitte prepareringstiden gått. Trekk beholderen ut av apparatet

Merk: Du kan også slå av apparatet manuelt. Dette gjør du ved å sette tiden til 1.

8. Kontroller om ingrediensene er klare.

Hvis ingrediensene ikke er klare må du sette beholderen tilbake i apparatet og sette på et par minutter ekstra på tidsuret.

9. Når du skal fjerne ingrediensene (f.eks. pommes frites) må du trekke beholderen ut av Airfryeren og plassere den på en varmesikker overflate, trykke inn knappen på håndtaket og løfte friturekurven ut av beholderen.

Ikke snu friturekurven opp/ned sammen med beholderen, da overskuddsolje som har samlet seg i bunnen av beholderen vil lekke over ingrediensene.

Beholderen og ingrediensene er varme. Avhengig av hvilke ingredienser som er i Airfryeren så kan det komme ut damp fra beholderen.

10. Tøm friturekurven over i en bolle eller på et fat.

11. Når ingrediensene er klare er Airfryeren klar til neste preparering med en gang.

INSTRUKSJONER FOR KONTROLLPANEL

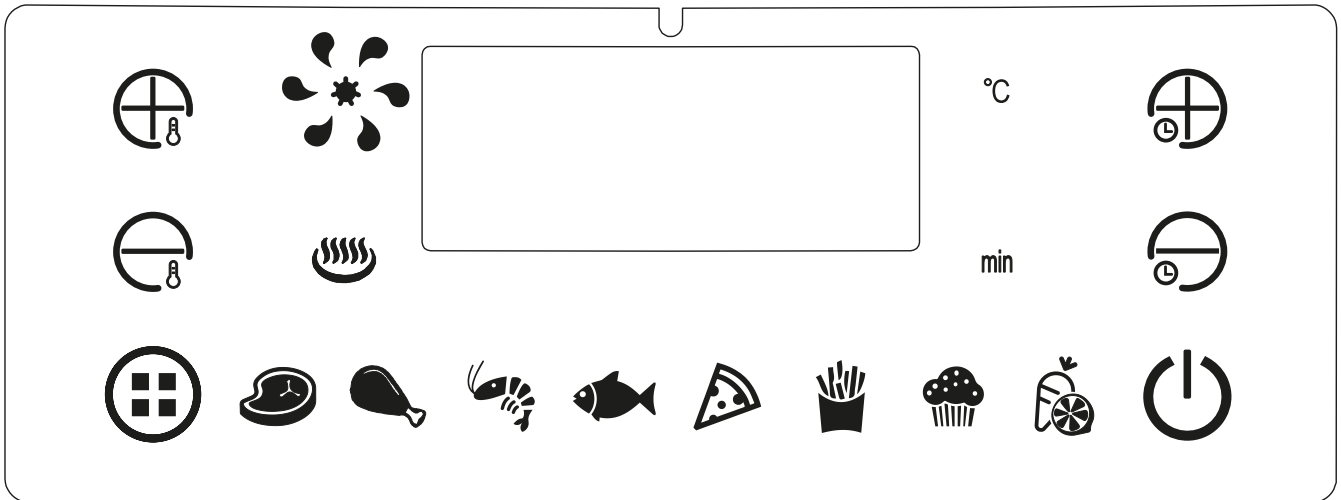

Brukerveiledning:



- Av/på-knapp

Så snart frytirkurven og beholderen er plassert korrekt i apparatet vil strømindikatoren bli tent. Hvis du trykker inn av/på-knappen i 3 sekunder vil enhetens standardtemperatur på 200°C bli valgt, og koketiden vil bli satt til 15 minutter. Trykker du av/på-knappen en gang til startes kokeprosessen. Trykk av/på-knappen en tredje gang for å slå av enheten under koking. Alle lys og viftene vil stoppe. Merk: Under koking kan du bruke knappene til å styre pausing og start av kokingen.





- Forhåndsvalgsknapp

Ved å trykke "  " kan du bla gjennom åtte populære matvalg. Når du velger en av de vil den forhåndsdefinerte tid og koketemperaturen bli valgt og kokingen starter.





- Temperaturknapper

Ved å trykke  og  kan du øke eller redusere tilberedningstemperaturen med 5°C om gangen. Holder du en av knappene nede så vil temperaturen endres raskere.

Temperaturområde: 80°C - 200°C



- Tidsknapper

Ved å trykke  og  kan du øke eller redusere tilberedningstiden med ett minutt om gangen. Holder du en av knappene nede så vil tiden endres raskere, men kan maks være 60 minutter.



- vifteindikator



- varmelampe



- varmelysindikator

(automatisk varmebehandling etter programmet er ferdig i 30min på 70°C - holder maten varm!)



- temperaturindikator



- tidsurindikator



- oppskriftsindikator

Innstillinger









Tabellen nedenfor vil hjelpe deg med å velge grunninnstillingene for ingrediensene.

Merk: Husk at disse innstillingene kun er indikasjoner. Siden ingrediensene avviker i opphav, form, størrelse og merke så kan vi ikke garantere den beste innstillingen for ingrediensene dine.

Siden Rapid Air-teknologien varmer opp luften inne i apparatet med en gang, så vil det å trekke **holderen** ut av apparatet et kort øyeblikk under varmluftfriteringen bare delvis forstyrre prosessen.

Tips!

- Mindre ingredienser trenger normalt en kortere tid enn større ingredienser.
- En større mengde ingredienser krever bare en litt lengre tilberedningstid, mens en mindre mengde bare krever en litt kortere tilberedningstid.
- Risting av ingrediensene halvveis i tilberedningstiden vil gjøre sluttresultatet bedre, og kan forhindre at ingrediensene luftfriteres ujevnt.
- Tilfør litt olje til ferske poteter for et knasende resultat. Frityrstek ingrediensene i Airfryeren et par minutter etter at du har tilført oljen.
- Ikke tilbered ekstremt fettholdige ingredienser, slik som pølser, i Airfryeren.
- Snacks som kan tilberedes i en ovn kan også tilberedes i Airfryeren.
- Den optimale mengden med pommefrites er 500 gram.
- Bruk ferdigdeig til å klargjøre fylte snacks raskt og enkelt. Ferdigdeig trenger også kortere forberedelsestid enn hjemmelaget deig.
- Plasser bakeformen, pizzapannen, silikonformen eller stekeristen i Airfryeren hvis du ønsker å bake en kake, muffins, steke pizza eller lignende.
- Du kan også bruke Airfryeren til å varme opp ingredienser.

									
Standard	Temperatur Tid	180°C 16 min	180°C 25 min	180°C 12 min	180°C 18 min	200°C 20 min	200°C 17 min	160°C 17 min	80°C 4 t
Valg	Temperatur: 80-200°C Tid: 1-60 min	80-200°C 1-60 min	80-200°C 1-60 min	80-200°C 1-60 min	80-200°C 1-60 min	80-200°C 1-60 min	80-200°C 1-60 min	80-200°C 1-60 min	40-80°C 2-24 t
	Min-maks. mengde (g)	100- 600 g	100- 500 g	100- 500 g	100- 500 g	100- 500 g	100- 600 g	100- 500 g	100- 500 g

Rengjøring

Rengjør apparatet etter hver gang det er brukt.

Beholderen, frityrkurven, bakeformen og pizzapannen er med teflonbelegg. Ikke bruk kjøkkenredskaper av metall eller slipende rengjøringsprodukter når du skal rengjøre enhetene, dette kan skade teflonbelegget.

1. Koble apparatet fra strømmettet og la det kjøle seg ned.

Merk: Ta ut beholderen for å la Airfryeren kjøle seg ned raskere.

2. Tørk av utsiden av apparatet med en fuktig klut.

3. Rengjør beholderen, frityrkurven og tilbehøret godt med varmt vann, litt vaskemiddel og en ikke-slipende svamp.

Du kan bruke et avfettingsmiddel til å fjerne gjenværende skitt.

Tips! Hvis det sitter fast skitt på frityrkurven eller i bunnen av beholderen kan du fylle beholderen med varmt vann iblandet litt oppvaskmiddel. Sett frityrkurven opp i beholderen og la det stå i rundt 10 minutter.

4. Rengjør innsiden av apparatet med varmt vann og en ikke-slipende svamp.

5. Rengjør varmeelementet med en rengjøringsbørste for å fjerne eventuelle matrester.

Oppbevaring

1. Koble apparatet fra strømmettet og la det kjøle seg ned.

2. Kontroller at alle delene er rene og tørre.

Feilsøking

Problem

Airfryeren fungerer ikke.

Ingrediensene som er tilberedt med Airfryeren er ikke ferdige.

Ingrediensene tilberedes ujevnt i Airfryeren.

De friterte snacksene er ikke knasende når de kommer ut av Airfryeren.

Jeg kan ikke skyve beholderen inn i apparatet korrekt.

Hvit røyk kommer ut av apparatet.

Pommes fritesene tilberedes ujevnt i Airfryeren.

Pommes fritesene er ikke knasende når de kommer ut av Airfryeren.

Mulig årsak

Apparatet er ikke koblet til strømnettet.
Du har ikke stilt inn tidsuret.

Det er for stor mengde ingredienser i kurven.
Den angitte temperaturen er for lav.
Tilberedningstiden er for kort.

Enkelte typer ingredienser må ristes halvveis i tilberedningstiden.

Du brukte en type snacks som er beregnet på fritering i tradisjonell frituregryte.

Det er for mange ingredienser i friturekurven.
Friturekurven er ikke plassert korrekt i beholderen.

Du tilbereder ingredienser med mye fett.
Kjelen inneholder fortsatt fettrester fra forrige gang.

Du brukte ikke rett potettype.
Du skylte ikke av potetpinnene tilstrekkelig før tilberedning.

Hvor knasende pommes fritesene blir avhenger av hvor mye olje og vann det er i ingrediensene.

Løsning

Koble støpslet til en jordet kontakt.
Still inn tidsuret til nødvendig tilberedningstid for å slå på apparatet.

Legg en mindre mengde ingredienser i friturekurven. Mindre mengder tilberedes jevnere og bedre.
Sett temperaturen på nødvendig temperaturinnstilling (se avsnittet "Innstillinger").
Still inn tidsuret til nødvendige tilberedningstid (se avsnittet "Innstillinger").

Ingredienser som ligger oppå hverandre (f.eks. pommes frites) må ristes halvveis i tilberedningstiden (se avsnittet "Innstillinger").

Bruk snacks beregnet på tilberedning i en ovn, eller spre litt olje over snacksene for et mer knasende resultat.

Du må aldri fylle friturekurven over MAX-merket.
Trykk friturekurven ned i beholderen til du hører et klikk.

Når du tilbereder ingredienser med mye fett i Airfryeren, så vil en stor mengde av dette fettene kunne lekke ned i beholderen. Oljen produserer en hvit røyk, og det kan hende at beholderen blir varmere enn vanlig. Dette påvirker ikke apparatet eller sluttresultatet.
Hvit røyk forårsakes av fett som varmes opp i beholderen. Sørg for at du vasker beholderen godt mellom hver gang du bruker apparatet.

Bruk ferske poteter og typer som holder seg sammen under tilberedning.
Skyll potetpinnene godt slik at du fjerner stivelsen fra utsiden av pinnene.

Sørg for at du tørker godt av potetpinnene før du tilfører oljen.
Lag tynnere pommes frites for et mer knasende resultat.
Tilfør litt mer olje for et mer knasende resultat.

Korrekt kassering av produktet



Dette merket betyr at dette produktet ikke må kastes sammen med vanlig husholdningsavfall i hele EU. For å hindre eventuelle skader på miljø og mennesker pga. ukontrollert deponering av avfall må det resirkuleres på en forsvarlig måte slik at materialene kan brukes på nytt. For å returnere et brukt apparat må du bruke ditt lokale retur- og renovasjonssystem, eller kontakt forhandleren der du kjøpte apparatet. De kan ta imot dette produktet for miljøvennlig resirkulering.

Airfryer 5L 1700W

KONTAKTINFORMASJON

Firma:	Europris AS
Postadresse:	Postboks 1421, 1602 Fredrikstad
Besøksadresse:	Dikeveien 57, 1661 Rolvsøy
Sentralbord:	+47 69 39 66 00
Nettside:	www.europris.no